

Neu

S 41 - Dickenhobel mit 410 mm Hobelbreite und TERSA-Hobelmesser-Schnellwechselsystem.

- Mit TERSA-Schnellwechselsystem für sekundenschnelles Hobelmesserwechseln
- Vier-Messerwelle für beste Hobelergebnisse
- Ruhiger Lauf durch Präzisionsaggregat und dank der schweren Gußausführung
- Vordere Stahl-Einzugswalze mit Schrägverzahnung für einen optimalen Vorschub
- Satinierte Stahlauszugswalze, optional mit Gummiwalze im Auszug
- Der Arbeitstisch ist auf vier großen Säulen gelagert, die unter allen Arbeitsbedingungen größte Stabilität gewährleisten
- Die Dicktischverstellung erfolgt über ein Handrad mit numerischer Anzeige für die eingestellte Hobelhöhe (1/10 mm genau)
- Serienmäßig mit zwei Vorschubgeschwindigkeiten komfortabel wählbar von der Bedienerfront aus
- Leistungsstarker 4,0 kW S1-Industriemotor
- Stabile Stahl-Graugußkonstruktion



Arbeitstisch

- auf vier großdimensionierten Spindeln gelagert, die unter allen Arbeitsbedingungen größte Stabilität gewährleisten
- durch spezielle Hubvorrichtung bleibt die Tischposition auch ohne Arretierung einwandfrei erhalten



S 41 mit Option motorischer Dicktischverstellung



Option

Motorische Dicktischhöhenverstellung

- Höhenverstellung des Dicktisches über eine motorisierte Hebevorrichtung mit elektronischer Dezimalanzeige
- für größere Präzision und mehr Bedienerfreundlichkeit
- nur ab Werk erhältlich

Modell	S 41
Artikel-Nr.	550 3411
€ zzgl. MwSt.	

Technische Daten

Abmessungen des Dicktisches	423 x 775 mm
Hobelbreite	410 mm
max. Spanabnahme	5 mm
min. Arbeitslänge	180 mm
min./max. Arbeitshöhe	3/240 mm
Tersa-Hobelmesseranzahl	4 Stk.
Vorschubgeschwindigkeit	7/14 m/min
Drehzahl	5000 1/min
Motorleistung 400 V / 50 Hz / P2 / S1	4,0 kW
Absaugstutzendurchmesser	120 mm
Gewicht	

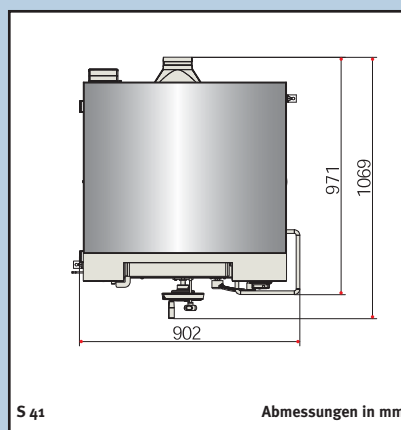

S 41

Abmessungen in mm



Tersa-Hobelmesserwelle

- kein Einstellen und Schrauben mehr
- Hobelmesserwechsel in Sekunden
- selbstarretierend
- besonders geräuscharm

Lieferumfang S 41:

- Abricht-Fügeanschlag mit Rundstangenführung
- 2 Vorschubgeschwindigkeiten im Holzeinzug
- 4-Messer-Tersa-Hobelwelle

Ausstattungsoptionen* S 41

Ausstattungsoptionen* S 41	Artikel-Nr.	€ zzgl. MwSt.
• Motorische Dicktischhöhenverstellung mit Digitalanzeige	551 4503	
• Gummi-Auszugswalze	551 4502	
• Motorleistung 5,5 kW	551 4504	

*nicht nachrüstbar, nur bei Bestellung Neumaschine