

## SC 4 WS - mit schwenkbarem Sägeblatt und Format-Schiebeschlitten aus eloxiertem Aluminium für den anspruchsvollen Anwender

### Argumente, die überzeugen

- Schnittebene direkt am Rolltisch
- präzisionsgeführter Format-Schiebeschlitten aus Aluminium, serienmäßig eloxiert
- großflächiger Tischausleger auf Teleskoparm geführt und längsverschiebbar
- ausziehbarer Aluminium-Teleskopanschlag
- Parallelanschlag mit Schnellspannung und Feineinstellung
- die serienmäßige Tischverbreiterung und Tischverlängerung ermöglichen leichtes Arbeiten mit größeren Werkstücken
- das großdimensionierte Doppelwiegen-Sägeaggregat aus Grauguss ist Garant für Stabilität, Präzision, Laufruhe und lange Lebensdauer
- großflächiger Arbeitstisch aus Grauguss, nachgeglüht und gehärtet, dadurch äußerst robust und unempfindlich
- schwere Stahl-Graugusskonstruktion
- ruhiger Lauf und präzise Schnitte



### Optionale Ausstattung

Winkelschnittvorrichtung mit Rasterteilung



### Teleskopanschlag

- ausziehbarer Teleskop-Anschlag bis max. 3200 mm aus Aluminium
- winkelverstellbar
- mit professionellen Anschlagklappen



### Schnitthöhe

- maximale Schnitthöhe wird auch bei eingebauter Vorritzeinrichtung erreicht
- Vorritzeinrichtung ist optional erhältlich

### SC 4 WS

mit Alu-Formatschiebeschlitten und optionalem Zusatztisch sowie Vorritzeinrichtung

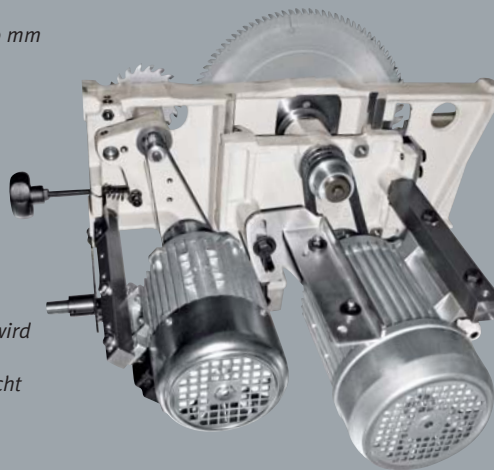

### Grauguss-Doppelwiegensägeaggregat

- Höhenverstellung über Schwalbenschwanzführung
- äußerst robust und verwindungssteif für präzise Schnitte
- nahe am Sägeblatt, beidseitig gelagert
- höhen- und bis 45° schrägverstellbar
- optional mit separatem Vorritzmotor

### Leistungsstarke Motoren

- S1 Motor, 100% Einschaltdauer für den Dauereinsatz (Vollast) geeignet
- Die Leistungangabe bezieht sich auf die Abgabeleistung P2 und nicht auf die Aufnahmeleistung P1



SC 4 WS mit optionalem Sägeblatt-Pendelschutz mit höhenverstellbarer Absaughaube



**Schiebeschlitten mit Kugelkontaktsystem**

- ausgestattet mit millionenfach bewährtem Kugelkontaktsystem
- dauerhaft leichtgängig
- **nicht staub- und schmutzempfindlich durch minimalen Berührungspunkt zwischen Kugel und Trapezschiene**
- 10 Jahre Holzskraft-Garantie auf Verschleiß der HM-Führungsbahnen



**Gradanzeige**

- gut ablesbare Gradanzeige für die Sägeblattschwenkung
- zehntelgenau



**Parallelanschlag mit Rundstangenführung**

- mit Feineinstellung und Schnellspannung
- stabile Rundstangenführung aus geschliffenem Stahl mit 45 mm Durchmesser
- serienmäßig abklappbar für den Zuschnitt großer Werkstücke



**Zubehör Vorritzaggregat**

- Vorritzeinrichtung mit komplettem Anbausatz
- mit Sägeblatt Ø 100 mm siehe Zubehörtabelle



**Zubehör**

- Digitalanzeige für Parallelanschlag zum Nachrüsten
- batteriebetrieben
  - mit Magnetband
  - 1/10 mm genau
- Artikel-Nr. 551 6000



**SC 4 WS**  
mit Alu-Formatschiebeschlitten  
und Besäumrahmen auf Ausleger;  
mit optionalem Zusatztisch  
und Vorritzeinrichtung

Modell	SC 4 WS 18	SC 4 WS 24	SC 4 WS 27	SC 4 WS 33
Artikel-Nr.	550 4517	550 4523	550 4527	550 4533
€ zzgl. MwSt.				
<b>Technische Daten</b>				
Tischabmessungen	840 x 560 mm	840 x 560 mm	840 x 560 mm	840 x 560 mm
Tischhöhe	900 mm	900 mm	900 mm	900 mm
Besäumlänge	1800 mm	2350 mm	2700 mm	3300 mm
Abmessungen Formatschiebeschlitten	290 x 142 x 1800 mm	290 x 142 x 2350 mm	290 x 142 x 2700 mm	290 x 142 x 3300 mm
max. Schnitthöhe 90°/45° mit Vorritz	100 / 70 mm	100 / 70 mm	100 / 70 mm	100 / 70 mm
max. Ablängbreite links vom Sägeblatt	3200 mm	3200 mm	3200 mm	3200 mm
Schnittbreite mit Parallelanschlag	900 mm	900 mm	900 mm	900 mm
Neigung des Sägeblattes	90° - 45°	90° - 45°	90° - 45°	90° - 45°
max. Sägeblatt-Ø mit und ohne Vorritz	315 mm	315 mm	315 mm	315 mm
Vorritzsägeblatt-Ø (optional)	100 mm	100 mm	100 mm	100 mm
Drehzahl Hauptsägeblatt	4000 1/min.	4000 1/min.	4000 1/min.	4000 1/min.
Drehzahl Vorritzsägeblatt	8000 1/min.	8000 1/min.	8000 1/min.	8000 1/min.
Motorleistung 400 V/50 Hz/P2/S1	4,0 kW (5,5 PS)	4,0 kW (5,5 PS)	4,0 kW (5,5 PS)	4,0 kW (5,5 PS)
Absaugstutzendurchmesser	120 mm	120 mm	120 mm	120 mm
Absaugstutzen-Ø Sägeblattschutz	60 mm	60 mm	60 mm	60 mm
Gewicht	440 kg	454 kg	473 kg	489 kg

**Lieferumfang SC 4 WS**

- eloxierter Aluminium-Formatschiebeschlitten
- Materialrolle am Besäumrahmen
- Säge-Parallelanschlag mit Rundstangenführung
- Tischverlängerung
- Tischverbreiterung
- Klappanschläge
- Besäumschuh
- Exzenterspanner
- Griff für Schiebeschlitten



SC 4 WS mit optionalem Sägeblatt-Pendelschutz mit höhenverstellbarer Absaughaube

Zubehör	Artikel-Nr.
· Vorritzeinrichtung mit Sägeblatt Ø 100 mm	551 0406
· Auflagetisch am Schlitten für große Platten	551 0402
· Gehrungsanschlag mit Klappanschlägen, Skala, Teleskopanschlag und Gradraster	551 4315
· Sägeblatt-Pendelschutz mit Absaughaube	551 0404
· Digitalanzeige für Parallelanschlag zum Nachrüsten	551 6000
<b>Mehrpreis-Ausstattung*</b>	
· Vorritzeinrichtung mit separatem Motor, mit Sägeblatt Ø 100 mm	551 0401
· Gradrastereinteilung am Auslegertisch	551 0403

\* nicht nachrüstbar, nur bei Bestellung Neumaschine

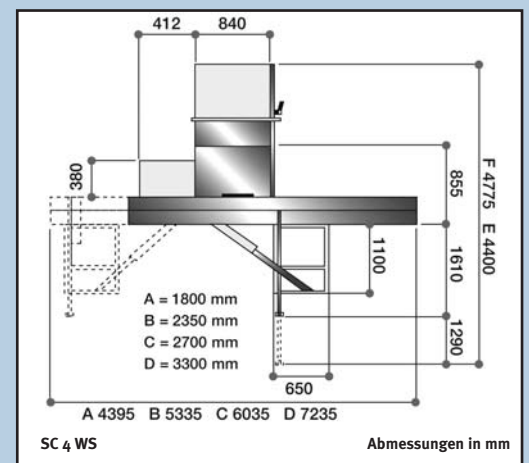
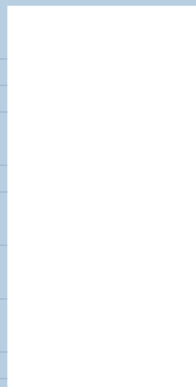

**Zubehör**

Digitalanzeige für Parallelanschlag  
 · batteriebetrieben  
 · mit Magnetband  
 · 1/10 mm genau  
 Artikel-Nr. 551 6000

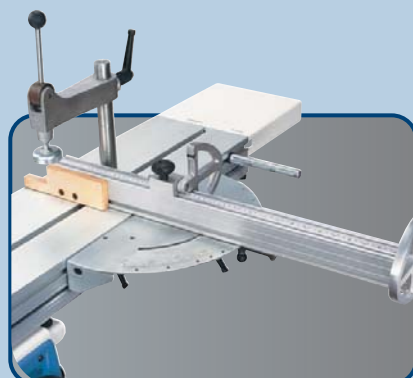

**Zubehör**

Gehrungsanschlag mit Klappanschlägen, Skala und Teleskopanschlag



**Optionale Ausstattung\***

Winkelschnittvorrichtung mit Rasterteilung