

## RB 30 - zum kalten Ziehbiegen von dünnwandigen Rohren aus Messing, Kupfer, Stahl und anderen Materialien

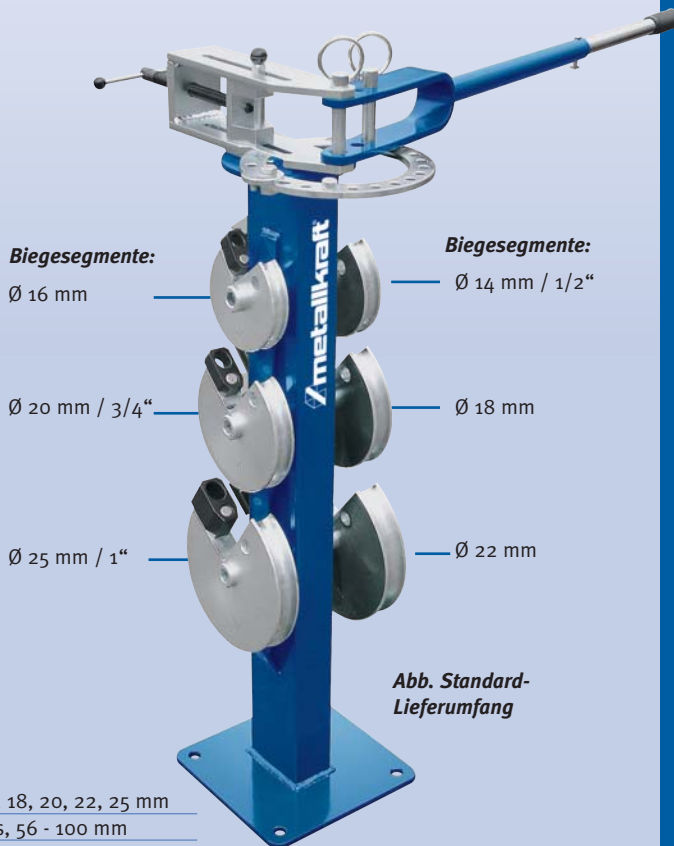

- einfaches Kaltbiegen von dünnwandigen Rohren ohne Verformung, auch ohne Stützelemente
- zum Biegen von einfachen und komplexen Formen
- ausziehbarer Griff für eine große Hebelwirkung
- abnehmbare Biegeeinheit, mit optionaler Klemmplatte auch auf Schraubstock einsetzbar
- mit anschraubbarem Standfuß für die Werkstatt
- weitere Biegesegmente erhältlich z. B. auch für Vierkantrohre bis 20 x 20 x 2 mm



**Biegesegmente:**

Ø 16 mm

Ø 20 mm / 3/4"

Ø 25 mm / 1"

**Biegesegmente:**

Ø 14 mm / 1/2"

Ø 18 mm

Ø 22 mm

Abb. Standard-Lieferumfang

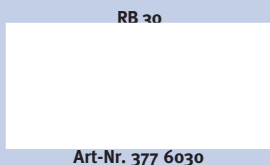

**Technische Daten**

Lieferumfang Biegesegmente	RB 30	
Biegeradius Standard	6 Stk. - Ø 14, 16, 18, 20, 22, 25 mm	
max. Wandstärke (Ø 25 mm)	4 x Ø des Rohres, 56 - 100 mm	
	2 mm	
<b>Material</b>	<b>Stahl / Alu / Kupfer</b>	<b>Edelstahl</b>
Rundmaterial	Ø 25 x 2 mm	Ø 22 x 2 mm
Vierkantmaterial	20 x 20 x 2 mm*	

\* Biegeelemente optional erhältlich



- eine Spezialbeschichtung der Führung verhindert eine Beschädigung der Rohre
- Fixierschraube



- platzsparende und ordentliche Aufbewahrung der Biegeelemente am Standfuß



- Beispiel für kombiniertes Biegen



SBM 140-12 E

**Anwendungsbeispiele**

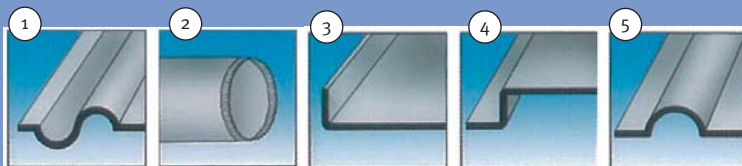

**Lieferumfang**

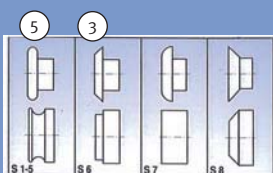

S1-5: Standard-Rollen für Ø 4/6/7/9/10 mm

**Zubehör**

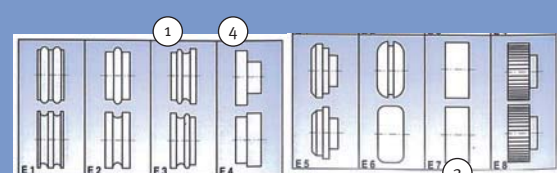

<b>Zubehör SBM 140</b>	<b>Artikel-Nr.</b>	<b>€ zzgl. MwSt.</b>
Biegerollen Typ E1	388 0131	
Biegerollen Typ E2	388 0132	
Biegerollen Typ E3	388 0133	
Biegerollen Typ E4	388 0134	

<b>Zubehör SBM 140</b>	<b>Artikel-Nr.</b>	<b>€ zzgl. MwSt.</b>
Biegerollen Typ E5	388 0135	
Biegerollen Typ E6	388 0136	
Biegerollen Typ E7	388 0137	
Biegerollen Typ E8	388 0138	