

RPSM 2 - Rohr- und Profildenschleifmaschine mit 2 Geschwindigkeiten zum Schleifen von Rohren und Profilen mit passgenauen Schleifwalzen

- für Rohre und Profile aus Metall
- einstellbare Schleifwinkel von 30 - 90°
- geeignet für Rohrdurchmesser von 1/2" bis 2 1/2"
- leistungsstarker Motor mit 3,0 kW
- Prismenbacke mit Arretierung
- Höheneinstellung der Rolle mit Sichtfenster und Skala
- bequeme Bedienung durch einfach drehbare Schleifvorrichtung
- besonders langlebig durch größere und verbesserte Rollenlager
- weiter entwickelter, vibrationsreduzierender Unterbau
- Schleifrolle einfach und schnell werkzeuglos wechselbar
- nahezu alle Einstellungen ohne Werkzeug durchführbar
- durch 2 Bandgeschwindigkeiten optimale Anpassung an den jeweiligen Werkstoff (15 m/sek bestens für Edelstahl und Aluminium, 30 m/sek perfekt für Stahl geeignet)

Verbesserte Ausführung



- Schleifrollenwechsel einfach und schnell ohne Werkzeug möglich

RPSM 2
Abb. mit optionalen Schleifrollen

- Lieferumfang**
- 1 x Standard-Schleifband Körnung K 40
 - 1 x Schleifrolle Durchmesser 28 mm

| Modell | RPSM 2 |
|----------------------------|----------------------|
| Artikel-Nr. | 370 3078 |
| € zzgl. MwSt. | |
| Technische Daten | |
| Bandabmessungen | 100 x 2000 mm |
| Motorleistung | 3 kW |
| Motordrehzahl | 1400/2800 1/min. |
| Bandgeschwindigkeit | 15/30 m/sek. |
| schleifbare Durchmesser | 20 - 76 mm |
| einstellbare Schleifwinkel | 30 - 90 ° |
| Absaugstutzen-Ø | 100 mm |
| Abmessungen LxBxH | 1450 x 650 x 1150 mm |
| Gewicht | 196 kg |

| Zubehör RPSM 2 | | | |
|------------------------------------|----------|-------------------|------------------------|
| Schleifband | Art.-Nr. | € zzgl. MwSt. | |
| 2000 x 100 mm für Aluminium | | | |
| · K40 VE 10 | 372 2540 | | |
| · K60 VE 10 | 372 2560 | | |
| · K120 VE 10 | 372 2512 | | |
| für Stahl | | | |
| · K40 VE 10 | 372 2640 | | |
| · K60 VE 10 | 372 2660 | | |
| · K100 VE 10 | 372 2612 | | |
| für Edelstahl | | | |
| · K40 VE 10 | 372 2740 | | |
| · K60 VE 10 | 372 2760 | | |
| · K100 VE 10 | 372 2712 | | |
| Schleifrolle | | | |
| | | Durchmesser | Art.-Nr. € zzgl. MwSt. |
| | | · 20 mm | 372 3090 |
| | | · 26 mm | 372 3091 |
| | | · 32 mm | 372 3092 |
| | | · 42 mm | 372 3093 |
| | | · 48 mm | 372 3094 |
| | | · 60 mm | 372 3095 |
| | | · 76 mm | 372 3096 |
| Filtersack | | | |
| | | Gewebe-Filtersack | 372 2101 |

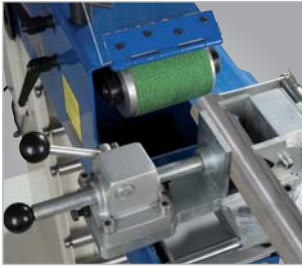

- bequeme Bedienung durch einfach drehbare Schleifvorrichtung



- einstellbare Schleifwinkel von 30 - 90 °

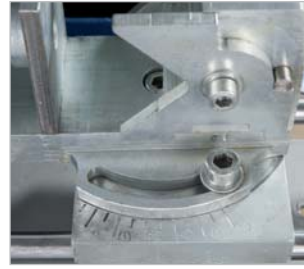

- eingestellter Schleifwinkel an einer Skala gut ablesbar



- Höheneinstellung der Rolle mit Sichtfenster und Skala



- werkzeuglos verstellbarer Längenanschlag (nur bei 90°)



- Einspannvorrichtung für Rundrohre



- leichtes Wechseln zum Einspannen von Vierkantrohren durch Drehung



- mit integrierter Schleifrollen-Halterung für optional erhältliche Schleifrollen verschiedener Durchmesser



RPSM 2
Abb. mit optionalen Schleifrollen

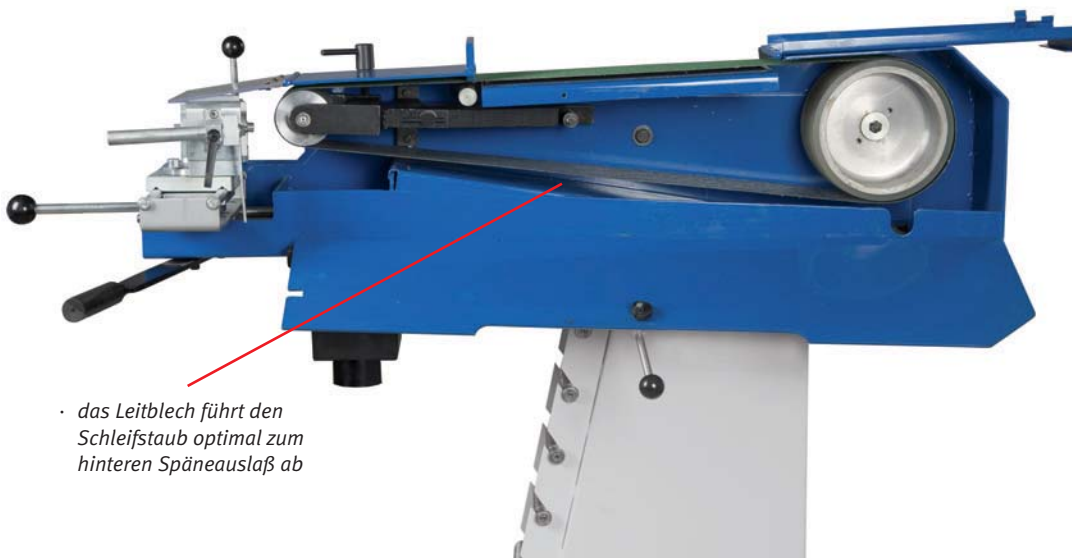

- das Leitblech führt den Schleifstaub optimal zum hinteren Späneauslaß ab